

SCHEDA TECNICA DEL PRODOTTO

SELF 150 P

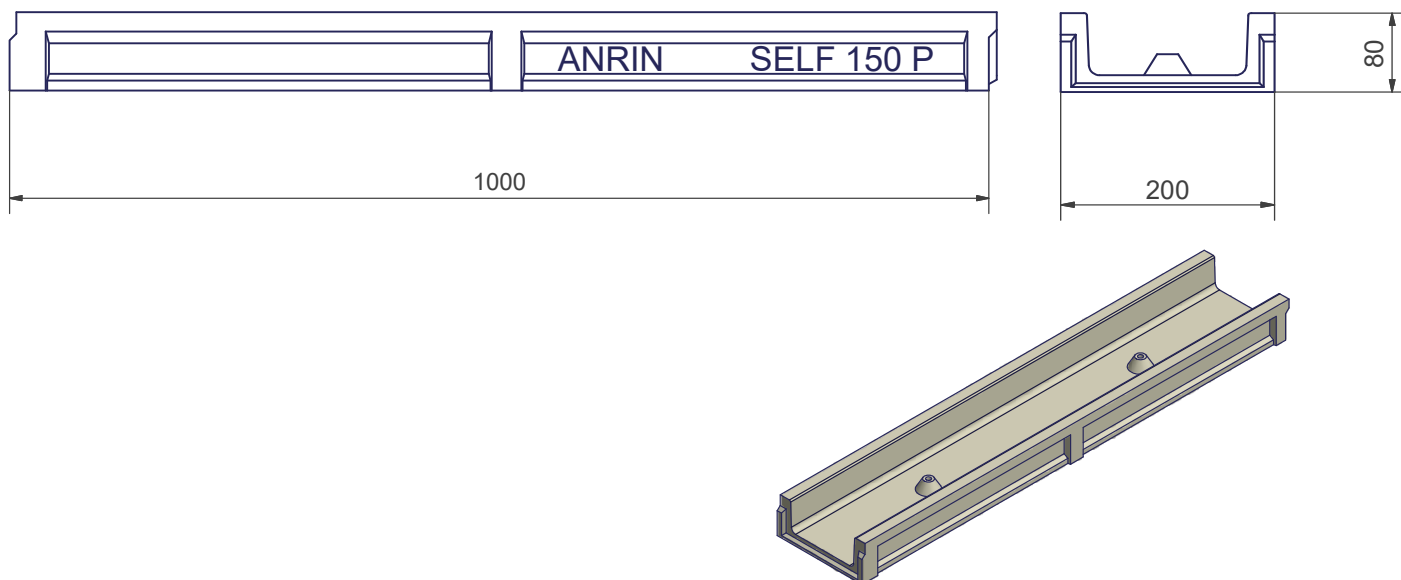

Nome del produttore **ANRIN GmbH**
 Via **Siemensstraße, 1**
 Località **59609 - ANRÖCHTE**
 Nazione **GERMANIA**
 Codice produttore **07314001**

Dimensioni del Canale									
Codice Italiano	Lunghezza mm.	Altezza		Larghezza mm.		Uscita mm.		Sezione Idraulica cmq.	Peso KG
		Esterna (H) mm.	Interna (h) mm.	Esterna	Interna	Vert.	Orizz.		
SELF150 P	1000	80	60	200	150	150	--	90,0	12,00

Descrizione tecnica **Canale di drenaggio lineare in cls polimerico a marchio ANRIN conforme alla norma UNI-EN 1433 con marcatura CE con fondo di scorrimento rettangolare, con incastri maschio-femmina per l'allineamento orizzontale, senza pendenza**

Composizione **Calcestruzzo polimerico, una combinazione di silice e quarzo di diversa granulometria con agenti chimici leganti e resina di poliestere**

Colore **Nocciola scuro**

Fissaggio della griglia **Mediante n. 2 viti fissate verticalmente al fondo del canale**

Classi di carico **A15, B125, C250 Secondo la norma UNI EN 1433**

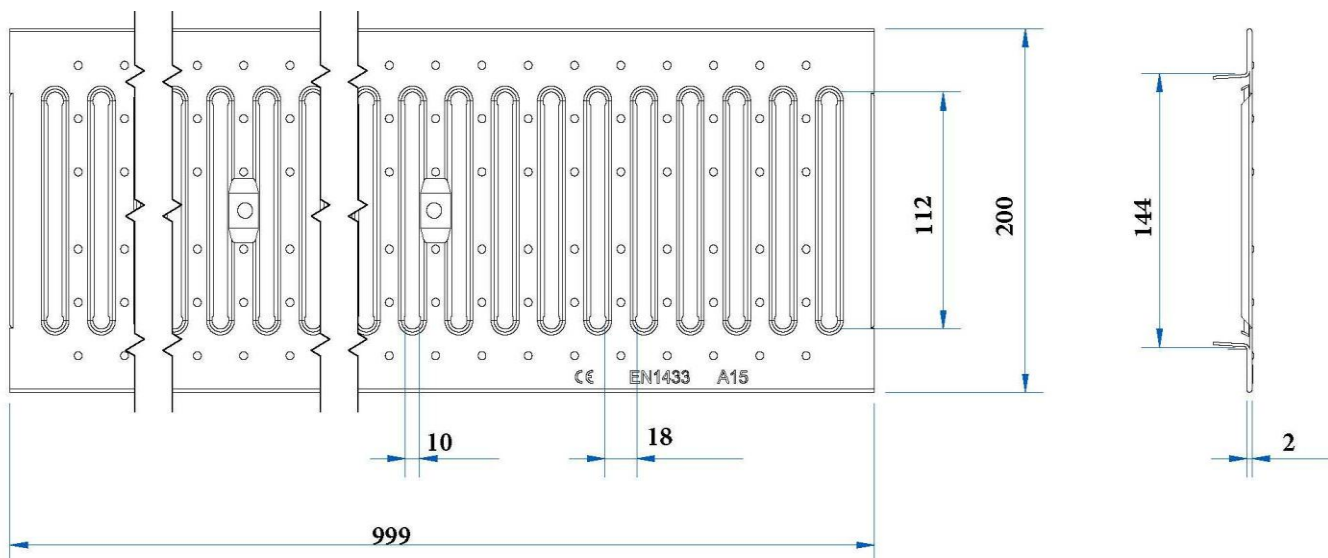
SCHEDA TECNICA DEL PRODOTTO**GRIGLIA STAMPATA IN ACCIAIO ZINCATO**

Nome del produttore **ANRIN GmbH**
 Via **Siemensstraße, 1**
 Località **59609 - ANRÖCHTE**
 Nazione **GERMANIA**
 Codice produttore **07313500**

**Dimensioni della Griglia**

Codice Italiano	Lunghezza mm.	Larghezza mm.	Spessore mm.	Peso Kg.	Dimensione fessure mm	Pezzi/ml
AGP150CA	1000	200	2	2,0	112 x 10	1

Descrizione Tecnica **Griglia in acciaio zincato a ponte con alette copri bordo del canale**
 Classe di carico **A15 – secondo la normativa UNI EN 1433**
 Colore **Grigio**
 Tipo di disegno **A fessure trasversali**
 Fissaggio al canale **Mediante n. 2 viti fissate verticalmente al fondo del canale**
 Adatta al canale **SELF 150 e SELF 150 P**

VITE ALLA BASE
DEL CANALE